

# 電弧溶接棒乾燥器

# MODEL S

普及形



## 仕様

装填可能溶接棒：550<sup>mm</sup>以下

使用温度：常温～400℃

最高温度：400℃

昇温時間：定格重量装填時に300℃迄2時間

温度調節：電子式温度調節計により常温～  
400℃の範囲で任意設定可能

使用電源：1φ220V

電源コード：5米付属

## 特長

- コンパクトな形で、前面操作式ですから設置場所が小さくてすみます。
- 操作が非常に簡単ですから誰れでも運転できます。
- 電子式温度調節計ですから溶接棒を過熱することがありません。
- 特別なヒーターの配置構造により内部攪拌ファンなしで効率のよい乾燥ができます。
- 現場使用に適した堅牢な部品を用いているので保守が簡単です。

## 機種別仕様

形式	定格乾燥量 (550 <sup>mm</sup> にて)	最大乾燥量 (550 <sup>mm</sup> にて)	最大消費電力	外形寸法 W×H×D	内室寸法 W×H×D	棚数	本体重量
S-2	50kg	60kg	2.8KW	460×700×800 <sup>mm</sup>	340×380×570 <sup>mm</sup>	3	95kg
S-4	100kg	120kg	4.4KW	645×870×810 <sup>mm</sup>	505×530×570 <sup>mm</sup>	4	145kg

## 構造

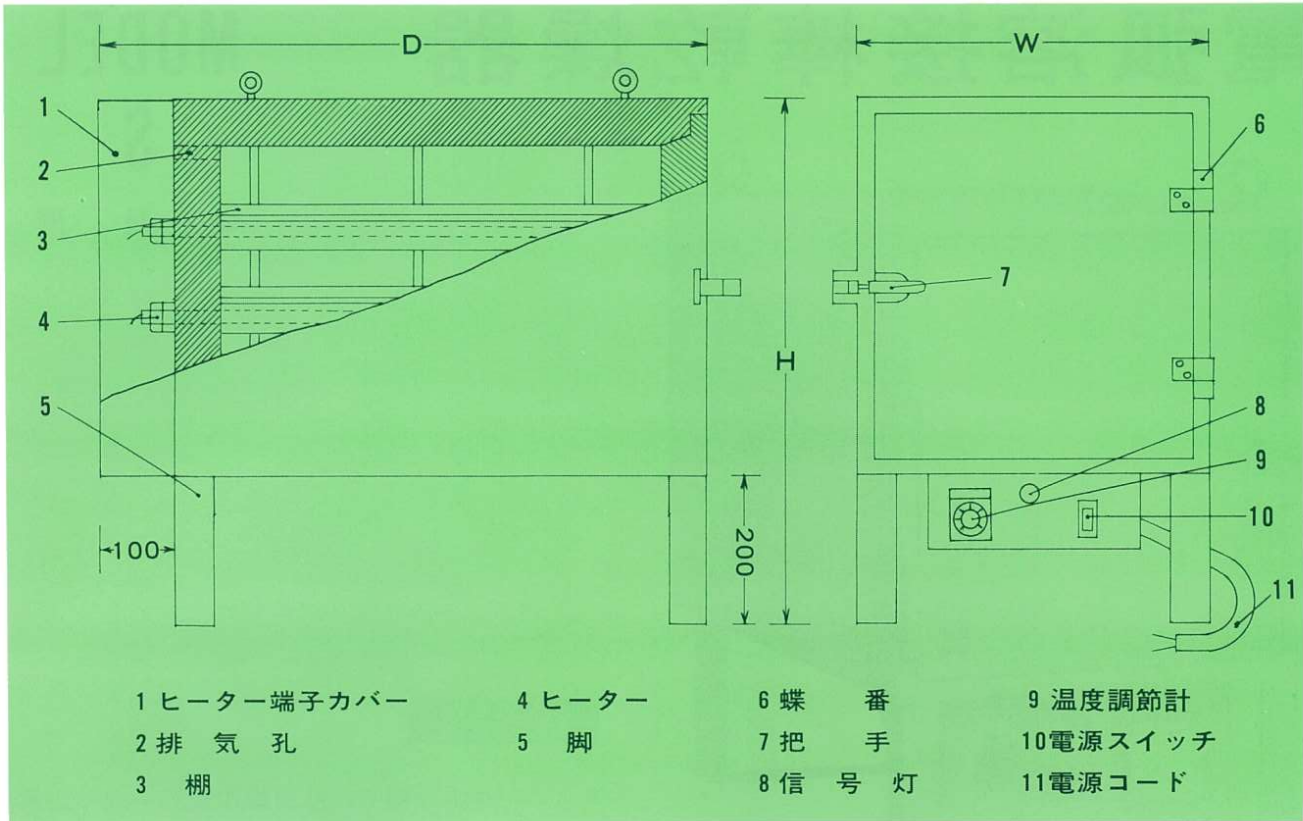

## 内部結線図

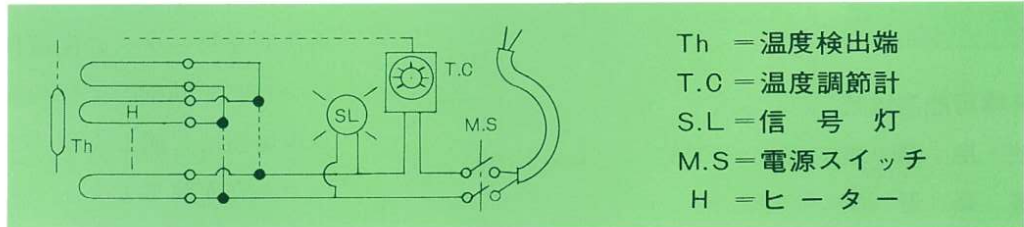

# エスシーウエル株式会社

## SC WELDING CORPORATION

本社 〒532-0011 大阪市淀川区西中島4-6-17 TEL:06-6302-7701 FAX:06-6302-7720  
 東京支店 〒336-0017 さいたま市南区南浦和2-38-6 TEL:048-813-3300 FAX:048-813-3303  
 名古屋支店 〒465-0025 名古屋市名東区上社1-1802 TEL:052-726-9030 FAX:052-726-9033  
 北陸支店 〒933-0857 高岡市木津1375-5 TEL:0766-27-6107 FAX:0766-21-2386  
 関西支店 〒651-2113 神戸市西区伊川谷町有瀬1203 TEL:078-978-0511 FAX:078-978-0521  
 関西支店(大阪) 〒532-0011 大阪市淀川区西中島4-6-17 TEL:06-6302-1115 FAX:06-6302-7720  
 広島支店 〒732-0057 広島市東区二葉の里3-5-7 TEL:082-258-5314 FAX:082-567-7123  
 福岡営業所 〒812-0012 福岡市博多区博多駅中央街1-1 TEL:092-431-4411 FAX:092-471-7109  
 北九州営業所 〒804-0013 北九州市戸畑区境川2-4-1 TEL:093-883-0633 FAX:093-883-0655  
 佐世保営業所 〒857-1165 佐世保市大和町86 TEL:0956-31-7458 FAX:0956-34-0951

